

Strammer Max

I.

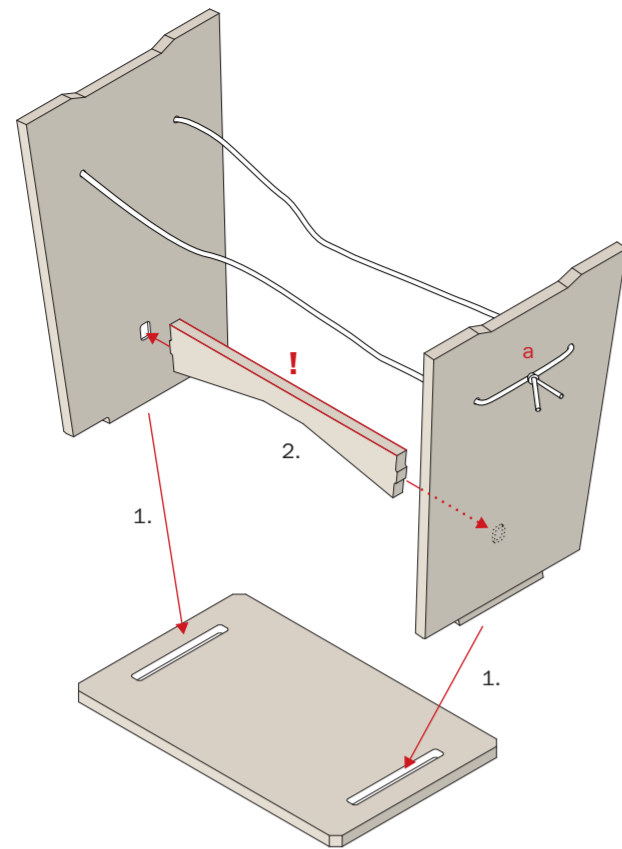

II.

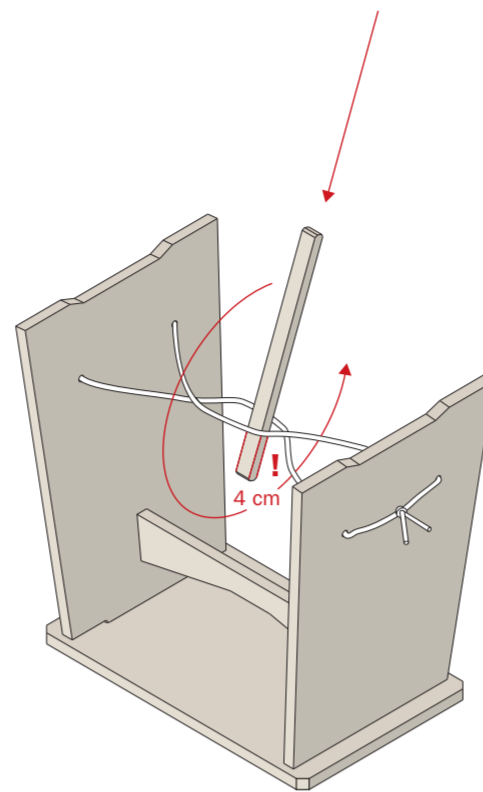

III.

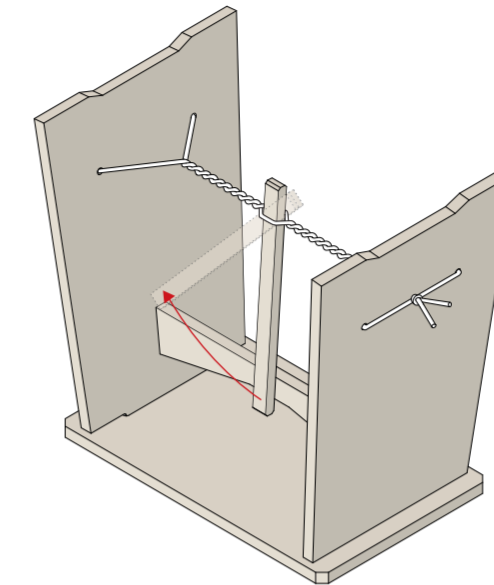

Langer Max *

I.

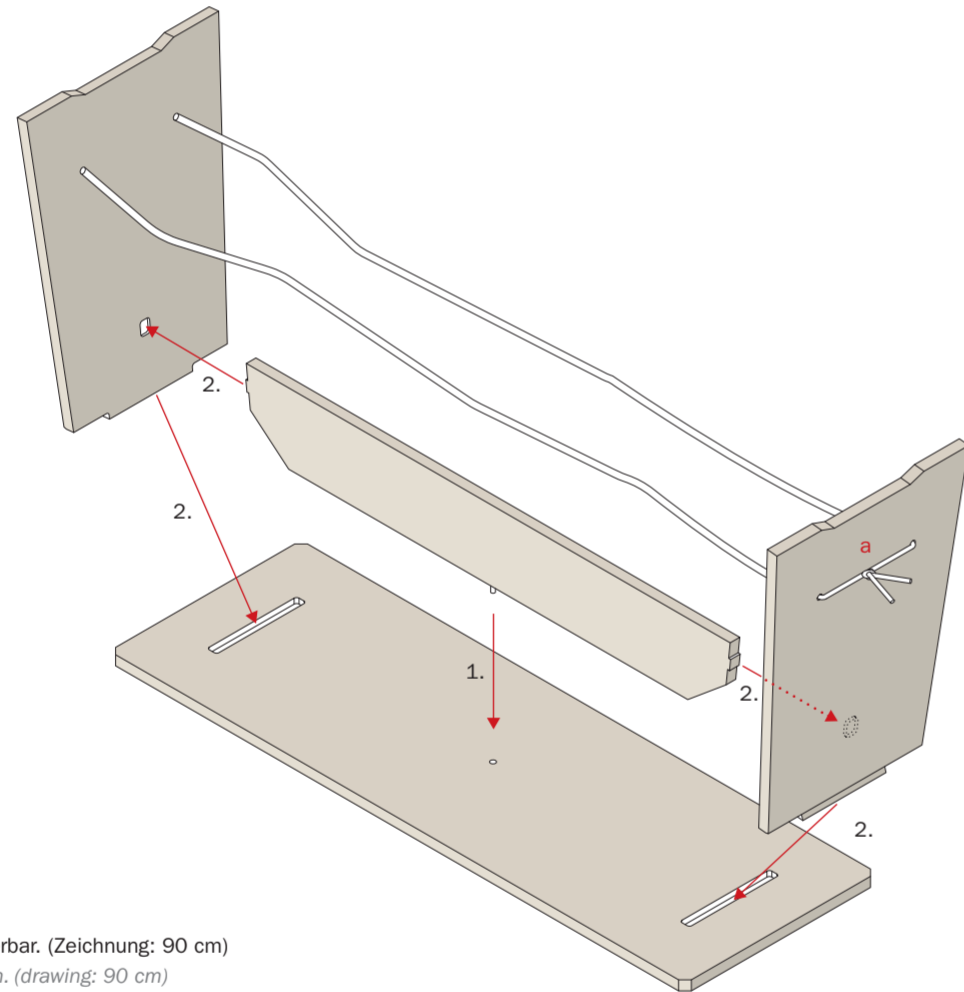

II.

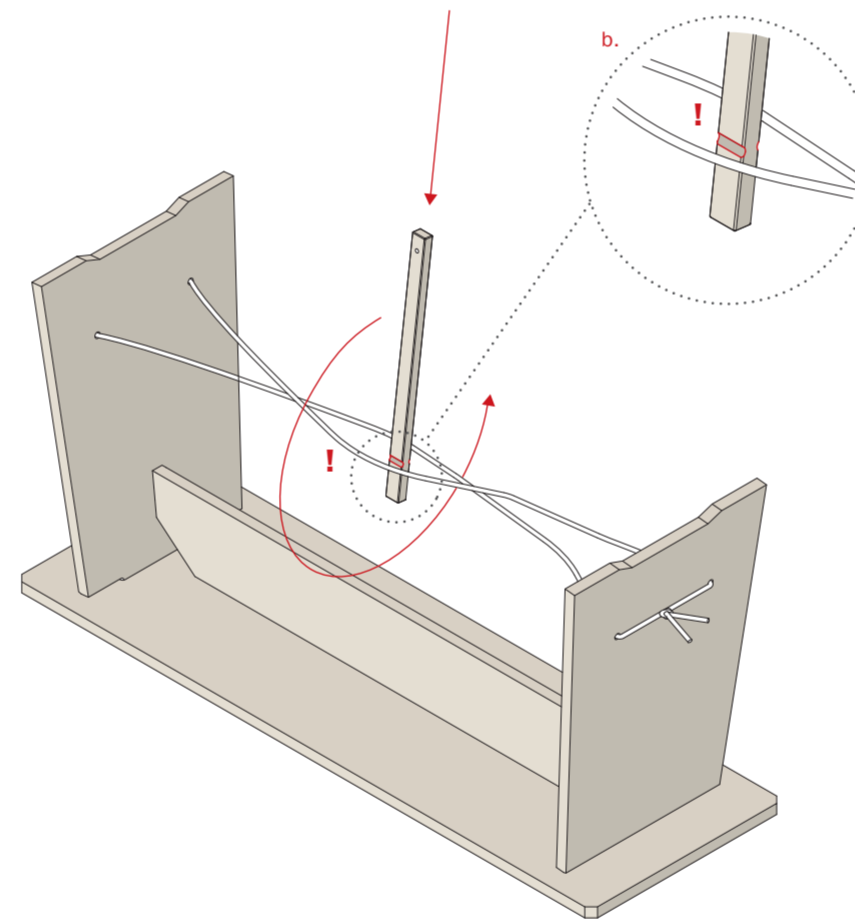

III.

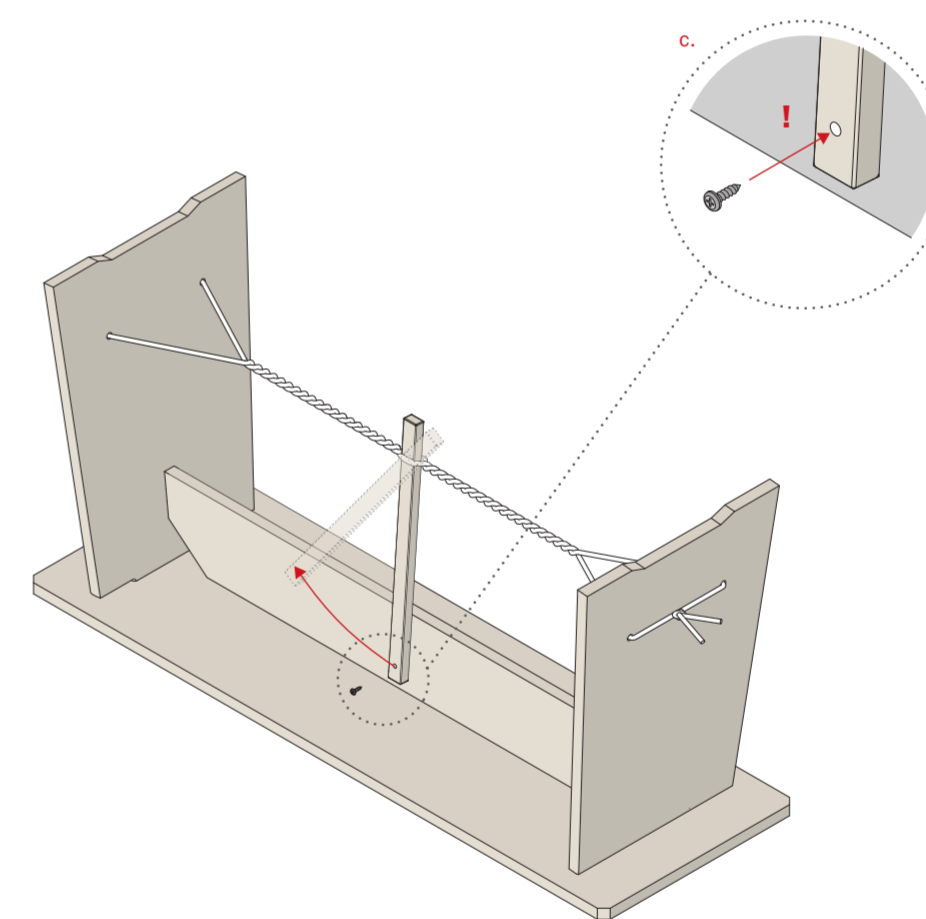

* Langer Max in den Längen 90/140/180 cm lieferbar. (Zeichnung: 90 cm)

* Langer Max available in length of 90/140/180 cm. (drawing: 90 cm)



A
Sitzfläche
seat



B
Seitenteil x 2
side element x 2



C
Quersteg (Strammer Max)
cross-bar (Strammer Max)



D
Stab (Strammer Max)
bar (Strammer Max)



E
Seil (rot /schwarz)
rope (Langer Max)

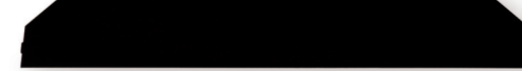

C
Quersteg (Langer Max)
cross-bar (Langer Max)



D
Stab (Langer Max)
bar (Langer Max)

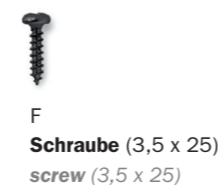

F
Schraube (3,5 x 25)
screw (3,5 x 25)

I.

Strammer Max:

1. Die Seitenteile B, die bereits mit dem Seil E verbunden sind, in die Schlitz der Sitzfläche A einstecken.

Bitte darauf achten, dass der Knoten des Seils mittig auf dem Seitenteil sitzt (siehe Punkt a).

2. Anschließend den Quersteg C in die Aussparungen der Seitenteile einstecken.

! Die gerade Seite des Stegs zeigt dabei in Richtung Seil.

Strammer Max:

1. Insert sides B which have already been connected by rope E into the slits of seat A. Please make sure that the rope's knot is centered on the side (see point a).

2. Then, insert cross-bar C into the slots of the sides.

! The straight side of the bar points towards the rope.

II.

Langer Max:

1. Den Quersteg C wie abgebildet auf die Sitzfläche stecken.

2. Anschließend die Seitenteile B, die bereits mit dem Seil E verbunden sind, in die Aussparungen der Seitenteile B einstecken.

Bitte darauf achten, dass der Knoten des Seils mittig auf dem Seitenteil sitzt (siehe Punkt a).

Langer Max:

1. Insert cross-bar C into the seat as shown.

2. Then, insert sides B which have already been connected by rope E into the slits of seat A. Also insert the ends of the cross-bar C in the recesses of the side parts B.

Please make sure that the rope's knot is centered on the side (see point a).

III.

Den Stab D zwischen das Seil mittig einstecken und das Seil verdrehen.

! **Hinweis Strammer Max:** Der Stab sollte ca. 4 cm eingerückt sein, um ihn später optimal verspannen zu können.

! **Hinweis Langer Max:** Darauf achten, dass das Seil in der vorgesehenen Nut des Stabs D läuft (siehe Detail b). Kontrollieren, dass die Enden des Querstegs C beim Verdrehen in den Aussparungen der Seitenteile B stecken.

Insert rod D through the middle of the rope and twist.

! **Note Strammer Max:** The rod should be pushed in approx. 4 cm so that it may achieve optimum tension later.

! **Note Langer Max:** Make sure that the rope is placed in the intended groove of the bar D (see detail b). Check that the ends of the cross-bar C are inserted in the recesses of the side parts B while twisting them.

III.

Den Stab D während des Drehens zur Seite drücken und über den Quersteg C heben.

Ist das Seil so straff, dass der Stab schwer zu drehen ist, den Stab am Quersteg anlegen.

Hinweis: Stab beim Spannen gut festhalten! Ab einer gewissen Umdrehung steht das Seil unter starker Spannung! Stab kann zurückschnellen!

Hinweis Langer Max: Um den Stab gegen späteres Verrutschen (Zurückschnellen!) zu sichern, mit Schraube F am Quersteg C festschrauben (siehe Detail c)!

While turning rod D, push it sideways and lift it over cross-bar C.

If the rope is so tight that the rod is difficult to turn, position the rod at the cross-bar.

Note: Hold rod firmly, while tightening the rope! After a certain amount of turns the rope has a very high tension! Rod may snap back!

Note Langer Max: In order to secure the rod against slipping (snapping back!), please fix it with screw F on cross-bar C (see detail c)!