



fly candle fly Instructions

*WHO MATUREZ*

## **Montageanleitung**

**Bitte vor der Montage aufmerksam lesen und aufbewahren!**

## **Instructions for assembly**

**Please read these instructions carefully before going any further, and keep them in a safe place for future reference!**

## **Instructions de montage**

**A lire attentivement avant le montage et à conserver!**

## **Istruzioni di montaggio**

**Prima del montaggio leggere attentamente le presenti istruzioni e conservarle!**

<i>Deutsch</i>	<i>Seite</i>	4
<i>English</i>	<i>Page</i>	6
<i>Français</i>	<i>Page</i>	8
<i>Italiano</i>	<i>Pagina</i>	10

<i>Zeichnungen</i>	<i>Seite</i>	12
<i>Drawings</i>	<i>Page</i>	12
<i>Dessins</i>	<i>Page</i>	12
<i>Disegni</i>	<i>Pagina</i>	12

## Sicherheitshinweise

Selbst bei sachgerechter Handhabung ist nicht auszuschließen, dass Wachs von der Kerze bzw. vom Tropfenfänger tropft. (z.B. bei Zugluft)

Trotz sorgfältiger Auswahl der Materialien und Produktionsüberwachung ist es möglich, dass Fehler auftreten, die zum Durchglühen bzw. Reißen des Aufhängedrahtes führen können.



Von Kindern  
fernhalten !



Nicht unbeaufsichtigt  
benutzen !



Brennbare Materialien  
fernhalten !

**Für auftretende Schäden übernimmt die Ingo  
Maurer GmbH keine Haftung.**

## **Beachten Sie auch folgende wichtige Hinweise:**

**Wichtig:** Entfernen Sie die Schutzfolie von der Kerze!

- Zugluft vermeiden!
- Der Docht soll regelmäßig gekürzt werden. Dies verlängert die Brenndauer und vermeidet Russentwicklung.
- Kerze und Tropfenfänger müssen immer gerade hängen.
- Halten Sie das geschmolzenen Wachs rund um die Flamme frei von Verunreinigungen !
- Ggf. übergelaufenes Wachs entfernen - nur bei gelöschter Kerze !
- Die Kerze besitzt aus Sicherheitsgründen einen Brennstop und brennt nur bis zu einer Restlänge von 4–5 cm.
- Nicht an der hängenden Kerze ziehen!

## **Montage**

Bohren Sie ein Dübelloch Ø 6 mm, setzen Sie den Dübel S6 (1) ein und befestigen Sie den beiliegenden Schraubhaken (2). ①

Rollen Sie das Aufhängeseil der Kerze (3) von der Kunststoffspule, wie in Zeichnung ② gezeigt.

Verknoten Sie das lose Ende des Verlängerungsseils (4) fest am Deckenhaken (Doppelknoten!) Schneiden Sie das überschüssige Seil unterhalb des Knotens ab. ①

Bringen Sie bei Bedarf den Tropfenfänger (5) mithilfe der beiliegenden Stecknadeln an. Er sollte zentrisch und waagrecht an der Kerze befestigt sein.

## **Technische Daten**

95 % Paraffin (Stearin-Zusätze), Sicherheits-Brennstop  
ca. 4–5 cm vor Kerzenende,  
Brenndauer ca. 15–20 Stunden, (abhängig von der  
Umgebungstemperatur)

### Safety warnings

Even if the candle is correctly assembled and used, there is a certain risk (for example, in case of draught) that wax may drip from the candle or the saucer.

Despite using top-grade materials and enforcing high manufacturing standards, we cannot rule out the possibility of flaws causing the suspension wire to burn through or break.



**Keep away from children**



**Burn within sight**



**Keep away from combustibles**

**Ingo Maurer GmbH accepts no liability for damage.**

**Please also note the following important points:**

**Important:** Remove sleeve before burning.

- Avoid drafty areas.
- The wick requires regular trimming to prevent fumes and lengthen the life of the candle.
- Ensure that the candle hang straight and the drip-saucer remains exactly horizontal.
- Keep the wax pool free of debris.
- If necessary, remove wax deposits (after extinguishing the flame).
- For safety reasons, the candle will only burn down to length of 4–5 cm ( $\approx 1\frac{1}{2}$ -2"), after which the flame will automatically extinguish itself.
- Do not pull at the candle when it is mounted.

**Assembly**

Drill a 6 mm ( $\approx 15/64$ ") - diameter hole, insert the S6 plug (1) and attach the ceiling hook (2) provided. (1)

Unwind the candle suspension wire (3) from the transport spool, as shown in the drawing. (2)

Tie the loose end of the extension cable (4) firmly onto the ceiling hook (using a double knot) and trim off any excess cable just below the knot. (1)

If necessary, attach the drip catcher (5) using the enclosed pins. It should be centrally and horizontally attached to the candle.

**Technical specification**

Candle made of 95 % paraffin wax (supplemented with stearin), safety stop 4–5 cm from end of candle, life of 15–20 hours depending on ambient temperature.

## Indications de sécurité

Malgré un emploi correct, il est possible que la cire tombe de la bougie ou du pare-goutte (par ex. lors d'un courant d'air etc.).

Malgré un choix consciencieux des matériaux et un contrôle attentif pendant la production, il est possible que des défauts se produisent entraînant une calcination ou une rupture du fil de suspension.



Pas pour les enfants  
non surveillés !



Ne pas utiliser sans  
surveillance !



Tenir les matériaux inflam-  
mables à distance !

**En cas de dommages éventuels, la société Ingo Maurer décline toute responsabilité.**

## **Prière de respecter également les indications importantes ci-après:**

**Important:** Retirez le film de protection de la bougie.

- Évitez les courants d'air !
- La mèche doit être raccourcie régulièrement. Cela prolongera la durée de combustion et évitera le développement de suie.
- La bougie et le ramasse-gouttes doivent toujours être bien droits.
- Maintenez la cire fondue autour de la flamme exempte d'impuretés.
- Le cas échéant, enlever la cire qui a débordé. - Uniquement lorsque la bougie est éteinte !
- Pour des raisons de sécurité, la bougie est équipée d'un dispositif d'arrêt de combustion et ne brûle que jusqu'à ce qu'il ne reste que 4 à 5 cm de cire.
- Ne pas tirer sur la bougie suspendue !

## **Montage**

Percer un trou pour la cheville de Ø 6 mm, insérer la cheville S6 (1) et fixer la vis jointe à crochet dans le plafond (2). (1)  
Dérouler le fil de suspension de la bougie (3) de la bobine de transport comme sur le dessin (2).

Nouer fermement le bout libre du fil de rallonge (4) au crochet de fixation du plafond (par un noeud double!) et couper le fil restant juste en-dessous du noeud. (1)

Si nécessaire, fixer le pare-goutte transparent (5) à l'aide des épingles fournies. Il doit être centré et fixé horizontalement sur la bougie.

## **Données techniques**

95 % de paraffine (additifs de stéarine), arrêt de combustion de sécurité environ 4 à 5 cm avant la fin de la bougie.

Durée de combustion : 15 à 20 heures (en fonction de la température ambiante)

## Avvertenza

Anche usandola in modo appropriato, è possibile che (ad es. in caso di correnti d'aria) possa cadere della cera dalla candela o eventualmente dal raccoglitore di gocce. Nonostante la selezione accurata dei materiali e il controllo di qualità, l'eventuale presenza di alcuni difetti potrebbe rendere il filo metallico incandescente e comportare il suo conseguente sezionamento.



Non adatto a bambini  
non sorvegliati!



Non utilizzare senza  
sorveglianza!



Tenere lontano i materiali  
infiammabili!

**La Ingo Maurer GmbH non si assume la responsabilità per eventuali danni.**

**Si prega di voler osservare anche le seguenti indicazioni importanti:**

**Importante:** Rimuovere la pellicola protettiva dalla candela!

- Evitare le correnti d'aria!
- Accorciare regolarmente lo stoppino. Ciò garantisce una maggiore durata e impedisce la formazione di fumo.
- La candela e il raccoglitore di gocce devono sempre essere appesi in modo diritto.
- Mantenere la cera fusa intorno alla fiamma priva di impurità.
- Rimuovere la cera in eccesso! (solo quando la candela è spenta!)
- Per motivi di sicurezza, la candela è dotata di un dispositivo antiscottatura e brucia solo fino a una lunghezza residua di 4-5 cm.
- Non tirare la candela sospesa

**Montaggio**

Effettuare un foro per il tassello di Ø mm. 6, inserire il tassello S6 (1) e fissare l'allegato gancio a vite da soffitto (2). (1)  
Rimuovere il filo di sospensione della candela (3) dalla bobina di trasporto come mostrato nella figura (2).  
Annodare saldamente l'estremità libera del filo di prolungamento (4) con il gancio al soffitto (doppio nodo!) e tagliare il filo superfluo al di sotto del nodo. (2)  
Se necessario, fissare il raccoglitore di gocce (5) con i perni in dotazione. Deve essere centrato e fissato orizzontalmente alla candela.

**Dati tecnici**

95 % paraffina (aggiunte di stearina). Arresto di sicurezza della fiamma a circa cm. 4–5 prima della fine candela, durata circa 15–20 ore secondo la temperatura ambiente.

①

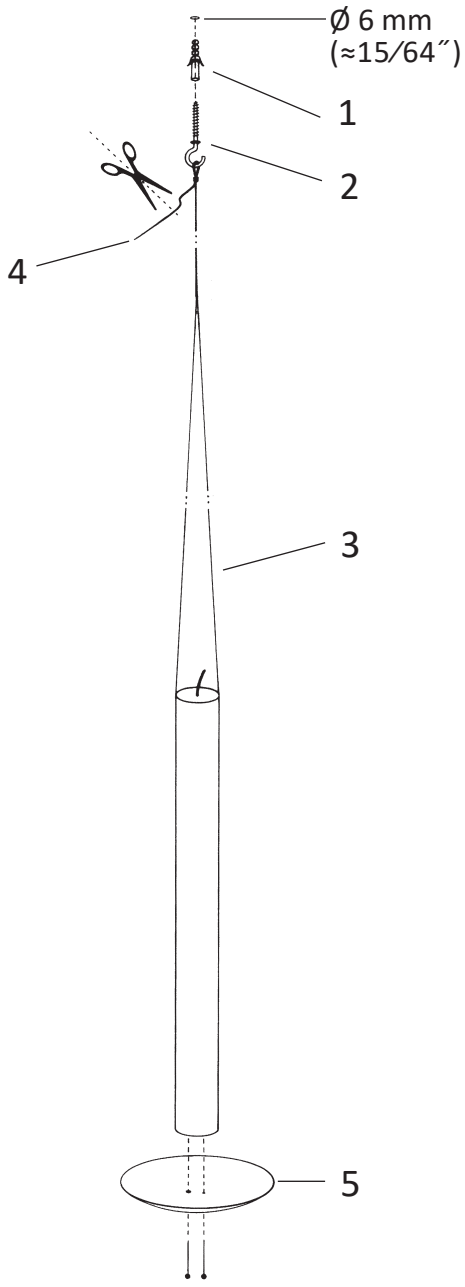

②

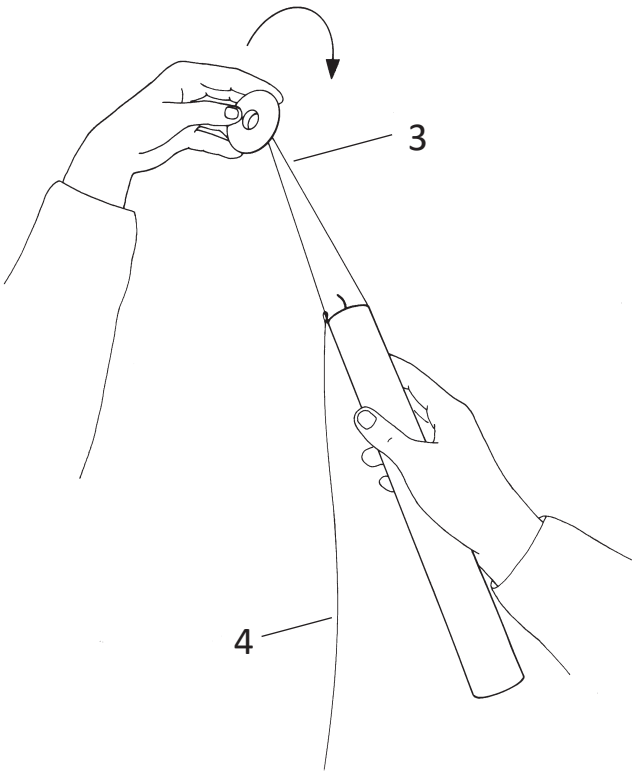

Ingo Maurer GmbH  
Kaiserstrasse 47  
80801 München  
Germany  
T. +49. 89. 381606-0  
F. +49. 89. 381606 20  
info@ingo-maurer.com  
www.ingo-maurer.com



Juli 2025

Made in Germany